



2017



PNEUMATICKÉ NÁŘADÍ

# ODBORNOST A KNOW-HOW

Klienti firmy M7 jsou velmi nároční a neočekávají nic menšího než vynikající kvalitu výrobků a kompletní služby. Můžeme mít někdy pocit, že se žádá mnoho od relativně nové značky. Tuto výzvu ale přijímáme s otevřenou náručí. Naše odborné znalosti načerpané v průběhu desetiletí nám pomáhají lépe pochopit potřeby našich klientů.

Pokud jde o kvalitu, zajišťujeme, aby všechny produkty M7, které prodáváme, odrážely náš závazek poskytovat nářadí, které je velmi spolehlivé a výkonné. Za účelem dosažení standardů kvality je naše nářadí testováno v našem výrobním závodě pomocí následujících moderních testovacích procedur: zařízení na zkoušku pevnosti, digitálního zařízení na testování kroutícího momentu, zařízení na multifunkční testování, zařízení na zkoušku účinnosti brusek, zařízení na zkoušku životnosti, digitálními měřicími projektory, testovací komorou pro sledování ekologického vlivu, zařízení pro testování brusek, infračervených tachometrů, testerů vibrací a detektorů hluku.

# ÚSPĚCH MIGHTY SEVEN SPOČÍVÁ V TÝMOVÉ PRÁCI

Mighty Seven, neboli M7, jak je zkráceně nazýván tisíci uživateli po celém světě, je mnohem více než jen dobrý výrobce pneumatického nářadí. Ve skutečnosti M7 poskytuje kompletní řešení pro své partnery a spotřebitele. Tým společnosti Mighty Seven je složen ze silné mezinárodní sítě odborníků reprezentované inženýry, projektanty, distributory a administrativními pracovníky.



určeno převážně pro řemeslné, servisní a údržbářské aplikace s profesionálními nároky



vhodné pro náročné řemeslné a servisní aplikace s každodenním profesionálním využitím a pro lehčí nasazení v průmyslu



výrobek pro nejtěžší průmyslové nasazení se špičkovou kvalitou a extrémní životností a výkonem

# OBSAH

Akumulátorové nářadí .....	3
Příklepové utahovávky .....	4 - 9
Testery momentu .....	10
Servisní sady, mazání .....	11
Orříšky .....	12 - 13
Ráčnové utahovávky .....	14 - 15
Úhlové utahovávky, sady dílů pro ráčny .....	16
Miniaturní brusky .....	17
Stopkové brusky .....	18 - 19
Úhlové brusky .....	20 - 21
Excentrické brusky .....	22 - 23
Pásové brusky .....	24
Leštící pistole .....	25
Vrtačky .....	26 - 27
Nůžky na plech .....	28
Šroubováky .....	29 - 33
Nýtovací kleště .....	34 - 35
Prostřihovače plechů .....	36
Karosářské pilky .....	37
Balancéry .....	38
Sekací kladiwa, jehlové oklepávače .....	39 - 40
Sponkovačky .....	41
Hřebíkovače .....	42
Tlakové maznice .....	43
Odstraňovač samolepek, vyřezávač skel .....	44
Pneuhustiče .....	45
Sada na brzdy, lis na brzdové destičky, pistole air-brush .....	46

# AKUMULÁTOROVÉ NÁŘADÍ



NOVINKA

## DS-10202

akumulátorový šroubovák 1/4"

- 2 ks baterie Li-ion 12 V 2,0 Ah
- 1 ks nabíječka
- max. krouticí moment 100 Nm
- rychlé nabíjení (cca 30 min)
- LED dioda pro osvětlení pracovní plochy

















NOVINKA

## DW-18502

akumulátorový utahovák 1/2"

- 2 ks baterie Li-ion 20 V 5,0 Ah
- 1 ks nabíječka
- max. krouticí moment 1 220 Nm
- rychlé nabíjení (cca 50 minut)
- LED dioda pro osvětlení pracovní plochy
- indikátor stavu baterie
- brzdící funkce pro zamezení poškození dotahovaných šroubů
- dodávka v praktickém kufříku



	Upínání	Šroub	Baterie Li-ion Ah	Maximální moment Nm	Otáčky naprázdno min <sup>-1</sup>	Frekvence přiklepů min <sup>-1</sup>	Hmotnost kg
DW-18502	 1/2"	 M6 - M24	 5,0	 1 220	 0 - 1 900	 0 - 2 200	 3,2
DS-10202	 1/4"	 M4 - M12	 2,0	 100	 0 - 2 200	 0 - 3 000	 1,0

# PŘÍKLEPOVÉ UTAHOVÁKY



## NC-3610Q

### utahovák 3/8"

- kladívkový příklep jumbo s jedním zesíleným kladívkem pro dosažení malé délky nářadí
- velmi nízká hlučnost 85 dB
- délka pouze 115,5 mm
- silný a přesto kompaktní



**NOVINKA**

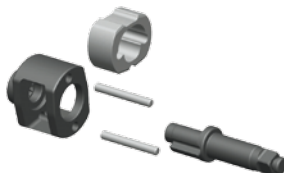

## NC-0208

### sada utahováku 1/4" s nástavci

- 1 ks 1/4" utahovák NC-2710
- 5 ks nástavců 8, 9, 10, 11, 12 mm
- 1 ks prodlužovací nástavec 1/4"
- 1 ks univerzální nástavec
- 1 ks 1/4" vsuvky pro připojení vzduchu
- určeno především pro dotahování malých šroubů v autoopravárenství

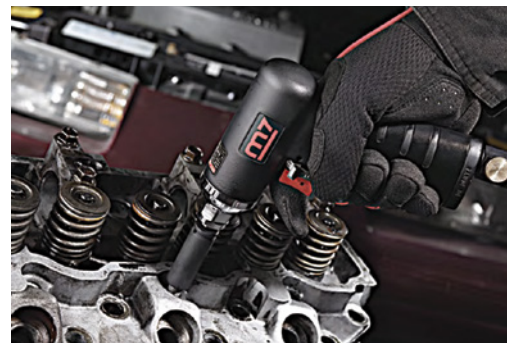

	Upínání	Velikost šroubu mm	Rozsah momentu Nm	Maximální moment Nm	Otáčky naprázdno min <sup>-1</sup>	Průměrná spotřeba vzduchu l/min	Pracovní tlak bar	Celková délka mm	Hmotnost kg	Hadice mm	Hlučnost dle EN ISO 15744 dB(A)	Vibrace m/s <sup>2</sup>
<b>NC-3610Q</b>												
<b>NC-0208</b>												

# PŘÍKLEPOVÉ UTAHOVÁKY 1/2"

NOVINKA



## NC-4238A

utahovák 1/2"

- dvojitý kladívkový příklep
- maximální krouticí moment 542 Nm
- celková délka 184 mm



## NC-4232Q

utahovák 1/2"

- kompozitní utahovák s dvojitým kladívkovým příklepem
- hmotnost pouze 1,38 kg
- vhodný pro stísněné prostory
- velmi nízká hlučnost 83 dB
- praktické přepínání chodu vpřed/vzad jednou rukou
- čelní mazání
- vylepšená ergonomie rukojeti

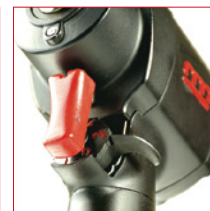

	Upínání	Velikost šroubu mm	Rozsah momentu Nm	Maximální moment Nm	Otáčky naprázdno min <sup>-1</sup>	Průměrná spotřeba vzduchu l/min	Pracovní tlak bar	Celková délka mm	Hmotnost kg	Hadice mm	Hlučnost dle EN ISO 15744 dB(A)	Vibrace m/s <sup>2</sup>
NC-4238A	1/2"	16	203 - 434	542	7 000	119	6,3	184	2,50	10	93,2	4,4
NC-4232Q	1/2"	16	136 - 542	746	10 000	113	6,3	120	1,38	10	83,0	3,7

# PŘÍKLEPOVÉ UTAHOVÁKY 1/2"



## NC-4650

### utahovák 1/2"

- kompaktní utahovák s kladívkovým příklepem
- ergonomický design
- celková délka 104 mm
- hmotnost pouze 1,4 kg
- max. krouticí moment 900 Nm
- extrémně dlouhá životnost



**NOVINKA**

**Délka  
104 mm**



## NC-4230

### utahovák 1/2"

- dvojitý kladívkový příklep
- efektivní a spolehlivý
- max. krouticí moment 949 Nm
- hlučnost pouze 87 dB



**NC-4650**



**NC-4230**

	Upínání	Velikost šroubu mm	Rozsah momentu Nm	Maximální moment Nm	Otáčky naprázdno min <sup>-1</sup>	Průměrná spotřeba vzduchu l/min	Pracovní tlak bar	Celková délka mm	Hmotnost kg	Hadice mm	Hlučnost dle EN ISO 15744 dB(A)	Víbrace m/s <sup>2</sup>
<b>NC-4650</b>	1/2"	16	244 - 542	900	9 000	132,8	6,3	104	1,4	10	95,0	2,4
<b>NC-4230</b>	1/2"	19	244 - 678	949	7 500	127	6,3	164	2,5	10	87,0	4,5

# PŘÍKLEPOVÉ UTAHOVÁKY 1/2"



## NC-4256Q

### utahovák 1/2"

- dvojitý kládkový příklep
- hmotnost pouze 1,8 kg
- vyvážené tělo utahováku pro komfortní manipulaci



NOVINKA



## NC-4255Q

### utahovák 1/2"

- dvojitý kládkový příklep
- hmotnost pouze 1,7 kg
- max. krouticí moment 1 627 Nm za 5 sekund
- trvanlivý kompozitní materiál
- přední a zadní kryt vyrobeny z hořčíkové slitiny
- hlučnost pouze 85 dB



NOVINKA

Moment  
1627 Nm



## NC-0415M6

### sada utahováku 1/2" s nástavci

- 1 ks 1/2" utahováku NC-4217
- 10 ks nástavců 9, 10, 11, 13, 14, 17, 19, 22, 24, 27 mm
- 1 ks prodlužovací nástavec 127 mm
- 1 ks mini olejovač vnitřní/vnější závit 1/4"
- 1 ks vsuvka 1/4" pro připojení vzduchu



	Upínání	Velikost šroubu mm	Rozsah momentu Nm	Maximální moment Nm	Otáčky naprázdno min <sup>-1</sup>	Průměrná spotřeba vzduchu l/min	Pracovní tlak bar	Celková délka mm	Hmotnost kg	Hadice mm	Hlučnost dle EN ISO 15744 dB(A)	Vibrace m/s <sup>2</sup>
NC-4256Q	1/2"	25	271 - 1 085	1 356	7 000	144	6,3	141	1,8	10	85,0	2,8
NC-4255Q	1/2"	25	271 - 1 085	1 627	8 500	136	6,3	179	1,7	10	85,0	4,7
NC-0415M6	1/2"	16	203 - 434	542	7 000	119	6,3	184	2,5	10	92,1	3,7

# PŘÍKLEPOVÉ UTAHOVÁKY 3/4"



## NC-6255Q

### utahovák 3/4"

- dvojitý kladívkový příklep
- přední a zadní kryt vyrobeny ze slitiny hořčíku
- hmotnost pouze 1,9 kg
- trvanlivý kompozitní materiál



## NC-6236Q

### utahovák 3/4"

- dvojitý kladívkový příklep
- max. moment dosáhne za 5 s
- vhodný pro průmyslové aplikace
- hlučnost pouze 83 dB



## NC-6218

### utahovák 3/4"

- dvojitý kladívkový příklep
- extra nízká hmotnost 5,7 kg
- unikátní dotahovací síla 2 034 Nm do 5 s



## NC-0615M0

### sada utahováku 3/4" s nástavci

- 1 ks 3/4" utahovák NC-6113
- 8 ks nástavců 26, 27, 29, 30, 32, 35, 36, 38 mm
- 1 ks prodlužovací nástavec 178 mm
- 1 ks mini olejovač vnitřní/vnější závit 1/4"
- 1 ks vsuvka 1/4" pro připojení vzduchu
- dodávka v praktickém kufříku



Upínání	Velikost šroubu mm	Rozsah momentu Nm	Maximální moment Nm	Otáčky naprázdno min <sup>-1</sup>	Průměrná spotřeba vzduchu l/min	Pracovní tlak bar	Celková délka mm	Hmotnost kg	Hadice mm	Hlučnost dle EN ISO 15744 dB(A)	Vibrace m/s <sup>2</sup>	
NC-6255Q	3/4"	25	271 - 1 491	1 890	8 500	136	6,3	198	1,9	10	85,0	4,7
NC-6236Q	3/4"	25	271 - 1 220	1 627	7 500	155	6,3	171	2,7	10	83,0	4,5
NC-6218	3/4"	27	271 - 1 898	2 034	6 000	182	6,3	320	5,7	13	106,0	3,3
NC-0615M0	3/4"	25	203 - 814	1 153	4 500	198	6,3	252	4,6	13	94,3	7,2



# PŘÍKLEPOVÉ UTAHOVÁKY 1"

Hmotnost  
12,5 kg



## NC-8382-8

utahovák 1"

- s válečkovým příklepem
- dosažení max. momentu 3 390 Nm za 5 s
- dvoustupňová spoušť pro snadnější provoz



Moment  
3390 Nm



## NC-8343-8

utahovák 1"

s válečkovým příklepem

NOVINKA



## NC-8372

utahovák 1"

s válečkovým příklepem



## NC-9223

utahovák 1 1/2"

s dvojitým kladívkovým příklepem



Upínání	Velikost šroubu mm	Rozsah momentu Nm	Maximální moment Nm	Otáčky naprázdno min <sup>-1</sup>	Průměrná spotřeba vzduchu l/min	Pracovní tlak bar	Celková délka mm	Hmotnost kg	Hadice mm	Hlučnost dle EN ISO 15744 dB(A)	Vibrace m/s <sup>2</sup>	
NC-8343-8	1"	33	271 - 2 170	2 441	3 900	325	6,3	590	13,9	13	103,0	6,3
NC-8372	1"	36	271 - 2 170	3 390	3 700	284	6,3	615	17,6	13	93,9	8,8
NC-8382-8	1"	40	271 - 2 170	3 390	5 000	450	6,3	570	12,5	13	100,0	6,4
NC-9223	1 1/2"	50	271 - 4 065	4 746	3 000	453	6,3	450	19,7	20	104,5	8,8

# TESTERY MOMENTU

## ZT-13-1, ZT-13-2

### mechanické testery momentu - přední chod/zpětný chod

- rozsah momentu: 70 - 2 700 Nm
- max. krouticí moment: 5 000 Nm
- upínání: 1/2" - 3/4"
- směr měření: ZT-13-1 - přední chod / ZT-13-2 - zpětný chod
- velikost šroubu: M32
- rozměry (délka x šířka): 35 cm x 30 cm
- hmotnost: 49 kg

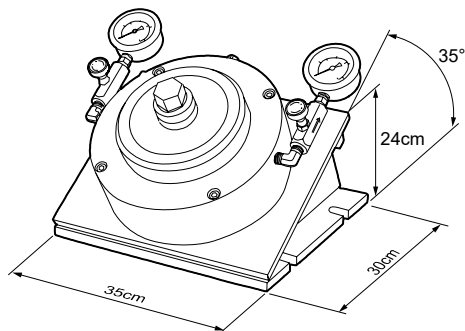

## ZT-13-3

### elektronický tester momentu

- rozsah momentu: 125 - 2 500 Nm
- upínání: 1/2" - 3/4"
- rozsah napětí: 110 - 220 V
- směr měření: přední/zpětný chod
- rozměry (délka x šířka): 55 cm x 23 cm
- hmotnost: 32 kg

**NOVINKA**

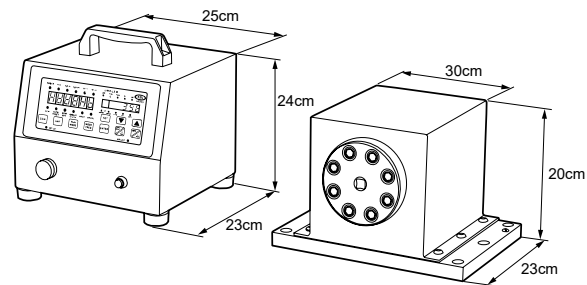

# SERVISNÍ SADY, MAZÁNÍ

- praktické sady opotřebitelných dílů pro příklepové utahovány
- vše pro údržbu nářadí pod jedním objednacím číslem



Servisní sada	Čtyřhran příklepu	Kladívko	Sada lamel	Těsnění	O-kroužek	Tlumič hluku	Pryžová rukojeť	Rozpěrný kroužek	Podložka	Vymezovací podložka	Kolík válce
NC-3210K01											
NC-3610QK01											
NC-4210K01											
NC-4217K01											
NC-4230K01											
NC-4236K01											
NC-4255QK01											
NC-4256QK01											
NC-4258K01											
NC-4610K01											
NC-4650K01											
NC-6210K01											
NC-6216K01											
NC-6236K01											
NC-6218K01											
NC-8226K01											

**SG-101**  
mazací sada



**SW-12**  
mini olejovač 1/4"



**SW-13**  
mini olejovač 3/8"



# ORÍŠKY

## MA-42006M

sada 6 ks oříšků 1/2"

- se zkrácenou délkou pro malé prostory
- rozměry 13 - 17 - 19 - 21 - 22 - 24 mm

DÉLKA VŠECH ROZMĚRŮ  
**POUZE 28 mm**



## MA411M

samostatné oříšky

- pro utahováky 1/2"



## MA611M

samostatné oříšky

- pro utahováky 3/4"



## MA811M

samostatné oříšky

- pro utahováky 1"



	Rozměr	Hmotnost
	mm	g
MA411-M08	8	80
MA411-M09	9	80
MA411-M10	10	71
MA411-M11	11	72
MA411-M12	12	72
MA411-M13	13	74
MA411-M14	14	77
MA411-M15	15	78
MA411-M16	16	82
MA411-M17	17	84
MA411-M18	18	88
MA411-M19	19	88
MA411-M21	21	93
MA411-M22	22	134
MA411-M24	24	138
MA411-M27	27	159

	Rozměr	Hmotnost
	mm	g
MA611-M17	17	225
MA611-M19	19	235
MA611-M21	21	239
MA611-M22	22	249
MA611-M24	24	246
MA611-M26	26	297
MA611-M27	27	285
MA611-M29	29	320
MA611-M30	30	368
MA611-M32	32	364
MA611-M35	35	458
MA611-M36	36	472
MA611-M38	38	499

	Rozměr	Hmotnost
	mm	g
MA811-M27	27	503
MA811-M30	30	541
MA811-M32	32	566
MA811-M33	33	626
MA811-M36	36	655

# OŘÍŠKY

## MA-42015

### sada oříšků

- pro utahováky 1/2"
- zkrácená výška pouze 28 mm
- sada obsahuje 15 ks oříšků se všemi rozměry od 10 do 24 mm



## MA-8050

### sada oříšků

- pro utahováky 1"
- sada obsahuje 5 ks oříšků s rozměry 1 1/2" a 33 - 35 - 38 - 41 mm



## MA-4030

### sada 3 ks oříšků 1/2"

- rozměry 17 - 19 - 21 mm
- barevné rozlišení rozměrů
- ochrana před poškozením ráfků kol
- prodloužené provedení s délkou 85 mm



# RÁČNOVÉ UTAHOVÁKY

★★ **NE-432**  
ráčna 1/2"



- tlačítko pro rychlou výměnu nástavců
- tvrzená převodovka, jehlová a kuličková ložiska pro dlouhou životnost



★★ **NE-251R**  
ráčna 1/4"



★★ **NE-361**  
ráčna 3/8"



★★ **NE-462**  
ráčna 1/2"

	Upínání	Rozsah momentu Nm	Maximální moment Nm	Otáčky naprázdno min <sup>-1</sup>	Průměrná spotřeba vzduchu l/min	Pracovní tlak bar	Celková délka mm	Hmotnost kg	Hadice mm	Hlučnost dB(A)	Vibrace m/s <sup>2</sup>
<b>NE-251R</b>	1/4"	6,7 - 20	30	350	84,96	6,3	125	0,50	10	89,0	4,4
<b>NE-361</b>	3/8"	13,5 - 47	50	230	130,00	6,3	160	0,50	10	88,0	3,0
<b>NE-432</b>	1/2"	13,5 - 61	81	160	113,28	6,3	265	1,22	10	89,8	5,2
<b>NE-462</b>	1/2"	13,5 - 74	100	200	113,28	6,3	330	1,88	10	84,0	2,5

# RÁČNOVÉ UTAHOVÁKY

★★ NE-488

ráčna 1/2"



- otočná hlava v rozsahu 30° (nahoru/dolů)
- extrémní usnadnění utahování šroubů ve stísněných prostorech

NOVINKA



NE-0413

ráčna pro závitové tyče  
a dlouhé závity

- pro dotahování matic na dlouhých šroubech nebo závitových tyčích
- obsah sady: kufřík, ráčna NE-461 s dutou hlavou, 8 ks oříšků 3/4" s rozměry 8 - 19 mm
- 1 ks 3" prodlužovacího nástavce, adaptéry 3/8", 1/2"
- hlučnost pouze 83 dB

NOVINKA



NE-488



NE-0413



	Upínání	Rozsah momentu Nm	Maximální moment Nm	Otáčky naprázdno min <sup>-1</sup>	Průměrná spotřeba vzduchu l/min	Pracovní tlak bar	Celková délka mm	Hmotnost kg	Hadice mm	Hlučnost dB(A)	Vibrace m/s <sup>2</sup>
NE-488											
NE-0413											

# ÚHLOVÉ UTAHOVÁKY

## ☆☆ NE-399/499

úhlové utahováký 3/8" a 1/2"



- kombinují výhody utahováků a ráčny
- kladívkový přiklep jumbo
- pryžová rukojeť pro snížení pocitu chladu
- kroužek pro nastavení předního/zadního chodu

	Upínání	Velikost šroubu mm	Rozsah momentu Nm	Maximální moment Nm	Otáčky naprázdno min <sup>-1</sup>	Průměrná spotřeba vzduchu l/min	Pracovní tlak bar	Celková délka mm	Hmotnost kg	Hadice mm	Hlučnost dle EN ISO 15744 dB(A)	Vibrace m/s <sup>2</sup>
NE-399	3/8"	13	68 – 176	244	7 500	69,4	6,3	340	1,83	10	93,0	9,9
NE-499	1/2"	14	68 – 203	339	7 500	69,4	6,3	340	1,83	10	93,0	9,9

# SERVISNÍ SADY

- praktické sady opotřebitelných dílů pro ráčnové utahováký
- vše pro údržbu náradí pod jedním objednacím číslem



Servisní sada	Kladívko	Sada přiklepu	Převodovka	Sada lamel	Těsnění	O-kroužek	Hřídel	Jehličkové ložisko	Kuličkové ložisko	Tlumič hluku	Podložka	Kolík
NE-432K01												
NE-251K01												



# MINIATURNÍ BRUSKY



## QA-441

miniaturní bruska

- průmyslové provedení pro náročné používání
- čelní část těla z nerezové oceli



## QA-412

miniaturní bruska



## QA-432

miniaturní bruska



## QA-511

gravírovací pero



## QA-511P12

náhradní hrot



	Průměr stopky mm	Otáčky naprázdno min <sup>-1</sup>	Údery za minutu bpm	Průměrná spotřeba vzduchu l/min	Pracovní tlak bar	Celková délka mm	Délka hadice mm	Hmotnost kg	Hadice mm	Hlučnost dle EN ISO 15744 dB(A)	Vibrace m/s <sup>2</sup>
			bpm								
QA-412	3	60 000	---	76	6,3	170	1 500	0,24	10	70,0	0,5
QA-432	3	70 000	---	29	6,3	137	1 425	0,20	10	70,0	0,5
QA-441	3	60 000	---	56	6,3	135	1 500	0,21	10	71,0	1,0
QA-511	---	---	13 000	29	6,3	140	1 420	0,23	10	78,0	0,6

# STOPKOVÉ BRUSKY



**NOVINKA**



## QA-632Q / QA-633Q

**úhlová bruska**

- úhel 97° pro snížení namáhání zápěstí při práci
- kompozitní rukojeť - žádný pocit chladu
- bez převodovky - snížení rizika poškození

### ★★ QA-111A

**přímá bruska**



**Délka**  
155 mm

### ★★ QA-311A

**přímá bruska**



**Délka**  
190 mm

### ★★ QA-315A

**přímá bruska**



**Délka**  
280 mm

	Průměr stopky mm	Otáčky naprázdno min <sup>-1</sup>	Průměrná spotřeba vzduchu l/min	Pracovní tlak bar	Celková délka mm	Motor kW	Hmotnost kg	Hadice mm	Hlučnost dle EN ISO 15744 dB(A)	Vibrace m/s <sup>2</sup>
						<b>kW</b>				
<b>QA-111A</b>	6/3	25 000	283	6,3	155	0,22	0,38	10	81,5	1,8
<b>QA-311A</b>	6/3	25 000	283	6,3	190	0,22	0,48	10	81,5	1,8
<b>QA-315A</b>	6/3	25 000	283	6,3	280	0,22	0,63	10	81,5	1,8
<b>QA-632Q</b>	6/3	22 000	350	6,3	177	0,30	0,51	10	75,0	> 2,5
<b>QA-633Q</b>	6/3	15 000	490	6,3	180	0,45	0,70	10	75,0	> 2,5

# STOPKOVÉ BRUSKY

## ★★ QA-0215A

### sada v kufříku

- obsahuje stopkovou brusku QA-211A



## QA-141L

### přímá bruska

- robustní průmyslové provedení
- ocelové tělo
- čelní výstup vzduchu



NOVINKA



## QA-163L

### přímá bruska

## QB-9211/QB-9213

### sady broušků

- QB-9211 - stopka 3 mm
- QB-9213 - stopka 6 mm



	Průměr stopky mm	Otáčky naprázdno min <sup>-1</sup>	Průměrná spotřeba vzduchu l/min	Pracovní tlak bar	Celková délka mm	Motor kW	Hmotnost kg	Hadice mm	Hlučnost dle EN ISO 15744 dB(A)	Vibrace m/s <sup>2</sup>
						<b>kW</b>				
QA-141L	6	24 000	396	6,3	170	0,30	0,60	10	75,0	2,5
QA-163L	6	16 000	141	6,3	350	0,66	1,31	10	75,0	2,8
QA-0215A	6/3	20 000	283	6,3	190	0,66	0,65	10	75,7	0,8

# ÚHLOVÉ BRUSKY



## QB-195L-120

úhlová bruska 125 mm

- extrémně silná bruska v průmyslovém provedení
- určeno pro kotouče 125 mm



**Motor**  
1,0 kW



## QB-135

úhlová bruska 125 mm

- profesionální bruska pro kotouče 125 mm



## QB-125

úhlová bruska 125 mm

- profesionální bruska pro kotouče 125 mm
- kompozitní provedení pro mechanickou odolnost



	Průměr kotouče mm	Upínání	Otáčky naprázdno min <sup>-1</sup>	Průměrná spotřeba vzduchu l/min	Pracovní tlak bar	Celková délka mm	Motor kW	Hmotnost kg	Hadice mm	Hlučnost dle EN ISO 15744 dB(A)	Vibrace m/s <sup>2</sup>
							<b>kW</b>				
<b>QB-135</b>	125	M14xP2,0	11 000	170	6,3	230	0,58	1,81	10	87,1	1,2
<b>QB-125</b>	125	11	11 000	170	6,3	230	0,60	1,78	10	87,0	5,9
<b>QB195L-120</b>	125	13	12 000	144	6,3	275	1,00	2,40	10	91,0	2,1

Brusné kotouče nejsou součástí balení.

# ÚHLOVÉ BRUSKY

## ★★★ QB-179

### úhlová bruska 230 mm

- průmyslové provedení pro nejtěžší aplikace
- dvouruční model
- brusný kotouč není součástí balení



Objedvat vzduchem

Výkon  
2,83 kW



## ★★ QB-197Q

### úhlová bruska 178 mm

- spotřeba vzduchu pouze 170 l/min
- hlučnost pouze 77 dB
- brusný kotouč není součástí balení



NOVINKA

## ★★★ QC-213

### řezací bruska 75 mm

- vynikající pro řezání zrezivělých šroubů, matic, výfuků, plechu a sklolaminátu
- brusný kotouč je součástí balení



	Průměr kotouče mm	Upínání	Otáčky naprázdno min <sup>-1</sup>	Průměrná spotřeba vzduchu l/min	Pracovní tlak bar	Celková délka mm	Motor kW	Hmotnost kg	Hadice mm	Hlučnost dle EN ISO 15744 dB(A)	Vibrace m/s <sup>2</sup>
QB-197Q	178	11	7 000	170	6,3	353	1,64	3,1	10	77,0	1,5
QC-213	75	—	20 000	283	6,3	200	0,67	0,8	10	80,2	10,8
QB-179	230	11	6 000	198	6,3	279	2,83	6,0	20	86,0	2,1

# EXCENTRICKÉ BRUSKY

- nová generace profesionálních brusek
- jednoruční provedení
- pro broušení kovových povrchů, dřeva, kožených výrobků apod.
- připevnění kotouče pomocí suchého zipu

**NOVINKA**



**QB-46502**

**průměr 125 mm**

- bez odsávání



**QB-46602**

**průměr 152 mm**

- bez odsávání



**QB-45602**

**průměr 152 mm**

- centrální odsávání



★★

**QB-47602**

**průměr 152 mm**

- samostatně generující vakuum



**QB-9326-150**

**náhradní podložka**

- průměr podložky 150 mm

	Průměr kotouče mm	Otáčky naprázdno min <sup>-1</sup>	Průměrná spotřeba vzduchu l/min	Pracovní tlak bar	Celková délka mm	Motor kW	Hmotnost kg	Hadice mm	Hlučnost dle EN ISO 15744 dB(A)	Vibrace m/s <sup>2</sup>	Excentricita
<b>QB-46502</b>	127	10 000	109	6,3	153	0,18	0,79	10	80,1	2,2	5,0
<b>QB-46602</b>	152	10 000	109	6,3	166	0,18	0,79	10	80,1	2,2	5,0
<b>QB-45602</b>	152	10 000	109	6,3	193	0,18	0,84	10	81,6	2,2	5,0
<b>QB-47602</b>	152	10 000	109	6,3	193	0,18	1,13	10	84,7	2,2	5,0

# EXCENTRICKÉ BRUSKY



NOVINKA



- nová generace brusek v průmyslové kvalitě
- s převodovkou pro dlouhou životnost
- dvouruční provedení pro jistější broušení
- tělo z hliníkové slitiny potažené kompozitními materiály pro zamezení pocitu chladu
- přepínač nastavení rychlosti pro rovnoměrné broušení

## QB-48111

vibrační bruska

- bez odsávání



## QB-58542

průměr 125 mm

- bez odsávání

## QB-58642

průměr 152 mm

- bez odsávání

## QB-57642

průměr 152 mm

- centrální odsávání

## QB-59642

průměr 152 mm

- samostatně generující vakuum

	Průměr kotouče mm	Otáčky naprázdno min <sup>-1</sup>	Průměrná spotřeba vzduchu l/min	Pracovní tlak bar	Celková délka mm	Motor kW	Hmotnost kg	Hadice mm	Hlučnost dle EN ISO 15744 dB(A)	Vibrace m/s <sup>2</sup>	Excentricita
						<b>kW</b>					
<b>QB-58542</b>	127	900	88	6,3	240	0,30	1,50	10	82,0	< 2,5	5,0
<b>QB-58642</b>	152	900	88	6,3	240	0,30	1,60	10	82,0	< 2,5	5,0
<b>QB-57642</b>	152	900	88	6,3	240	0,30	1,60	10	82,0	< 2,5	5,0
<b>QB-59642</b>	152	900	88	6,3	240	0,30	1,60	10	82,0	< 2,5	5,0
<b>QB-48111</b>	100 x 110	11 000	198	6,3	130	0,21	0,91	10	83,0	1,5	2,5

# PÁSOVÉ BRUSKY

★★  
**QB-311**  
pás 10×330 mm



★★  
**QB-322**  
pás 20×520 mm

★★★  
**QB-313**  
pás 30×540 mm



## NÁHRADNÍ BRUSNÉ PÁSY



Obj. č.	Rozměr pásů	Množství
<b>QB-91108</b>	10×330 mm hrub. #80	sada 10 ks
<b>QB-91110</b>	10×330 mm hrub. #100	sada 10 ks
<b>QB-91208</b>	20×520 mm hrub. #80	sada 10 ks
<b>QB-91210</b>	20×520 mm hrub. #100	sada 10 ks
<b>QB-313P58</b>	30×540 mm hrub. #80	samostatně 1 ks

	Brusný pás mm	Otáčky naprázdno min <sup>-1</sup>	Průměrná spotřeba vzduchu l/min	Pracovní tlak bar	Celková délka mm	Hmotnost kg	Hadice mm	Hlučnost dle EN ISO 15744 dB(A)	Vibrace m/s <sup>2</sup>
<b>QB-311</b>	10×330	16000	226	6,3	290	0,80	10	89,7	0,5
<b>QB-322</b>	20×520	16000	113	6,3	430	1,40	10	88,0	1,3
<b>QB-313</b>	30×540	13000	283	6,3	390	2,40	10	81,0	1,2



# LEŠTICÍ PISTOLE

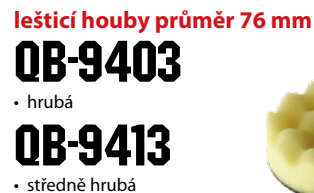

	Průměr kotouče mm	Otáčky naprázdno min <sup>-1</sup>	Průměrná spotřeba vzduchu l/min	Pracovní tlak bar	Celková délka mm	Motor kW	Hmotnost kg	Hadice mm	Hlučnost dle EN ISO 15744 dB(A)	Vibrace m/s <sup>2</sup>	Excentricita
<b>QP-113</b>	76	15000	99	6,3	127	0,3	0,72	10	74,0	0,3	2,5
<b>QP-123</b>	76	2100	99	6,3	135	0,3	0,77	10	74,0	0,3	---
<b>QP-327M</b>	178	2500	169	6,3	406	0,3	2,04	10	84,0	0,3	---

# VRTAČKY

## QE-98L

dvouosý zaměřovač



## QE-841

sklíčidlo 13 mm

- zdvojená planetová převodovka se třemi kolečky
- ovládání směru chodu jednou rukou



NOVINKA



## QE-843

sklíčidlo 13 mm

- zdvojená planetová převodovka se třemi kolečky
- ovládání směru chodu jednou rukou



NOVINKA



## QE-831

sklíčidlo 10 mm

- planetová převodovka se třemi kolečky
- ovládání směru chodu jednou rukou



NOVINKA



## QE-833

sklíčidlo 10 mm

- planetová převodovka se třemi kolečky
- ovládání směru chodu jednou rukou



NOVINKA

	Sklíčidlo mm	Otáčky naprázdno min <sup>-1</sup>	Průměrná spotřeba vzduchu l/min	Pracovní tlak bar	Celková délka mm	Hmotnost kg	Hadice mm	Hlučnost dle EN ISO 15744 dB(A)	Vibrace m/s <sup>2</sup>
QE-831	10	1 800	113	6,3	185	1,1	10	83,0	0,3
QE-833	10	1 800	113	6,3	185	1,1	10	83,0	0,3
QE-841	13	800	113	6,3	210	1,7	10	83,0	0,3
QE-843	13	800	113	6,3	210	1,8	10	83,0	0,3

# VRTAČKY



## QE-533

**vrtačka  
sklíčidlo 10 mm**

- planetová převodovka se třemi kolečky



## QE-542

**vrtačka  
sklíčidlo 13 mm**

- zdvojená planetová převodovka se třemi kolečky



**NOVINKA**



## PC-2010

**závitořez 3/8"**

- pro vyřezávání závitů do kovových materiálů
- délka zdvihu: 305 mm
- kapacita: ocel M3 - M8, měď M3 - M12



**NOVINKA**



## QE-543

**vrtačka  
sklíčidlo 13 mm**

- zdvojená planetová převodovka se třemi kolečky



	Sklíčidlo mm	Otáčky naprázdno min <sup>-1</sup>	Průměrná spotřeba vzduchu l/min	Pracovní tlak bar	Celková délka mm	Hmotnost kg	Hadice mm	Hlučnost dle EN ISO 15744 dB(A)	Vibrace m/s <sup>2</sup>
<b>QE-533</b>	10	2 200	112	6,3	189	1,23	10	90,0	2,0
<b>QE-542</b>	13	1 300	135	6,3	280	1,73	10	90,0	2,0
<b>QE-543</b>	13	1 100	112	6,3	276	1,73	10	90,0	2,0
<b>PC-2010</b>	---	150	184	6,3	---	2,45	10	82,0	1,5

# NŮŽKY NA PLECH



## náhradní stříhací břity pro QG-102/QG-202

QG-202P35 levý  
QG-202P36 střední  
QG-202P38 pravý

**Důležité upozornění:** při výměně britů je třeba vždy vyměnit všechny tři břity najednou



## QG-102

### nůžky na plech

- tloušťka stříhu:  
hliník 1,6 mm / ocel 1,2 mm



## QG-202

### nůžky na plech

- tloušťka stříhu:  
hliník 1,6 mm / ocel 1,2 mm



	Počet stříhů min <sup>-1</sup>	Tloušťka stříhu mm	Průměrná spotřeba vzduchu l/min	Pracovní tlak bar	Celková délka mm	Hmotnost kg	Hadice mm	Hlučnost dle EN ISO 15744 dB(A)	Vibrace m/s <sup>2</sup>
	S.P.M								
QG-102	2600	1,6	170	6,3	254	1,0	10	85,8	2,4
QG-202	2600	1,6	184	6,3	210	1,1	10	89,1	2,9

# ŠROUBOVÁKY

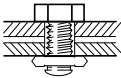
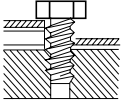
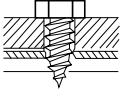
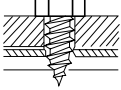

Aplikace		Typ	M3	M3,5	M4	M5	M6	M8
 šroubování matic na šrouby	★★	vypínací typ shut-off	RA-3023	RA-3017 RA-3023	RA-3011 RA-4015 RA-4021 RA-5017	RA-4008 RA-5005 RA-5008		
	★	nastavitelná spojka			RA-1131	RA-1151 RA-2161		
 samořezné šrouby v silných materiálech ocelové plechy	★★	nastavitelná spojka			RA-1131	RA-1151 RA-2161		
	★	příklep twin-dog			RA-101			RA-2272 RA-1272
 samořezné šrouby do plastů	★★	nastavitelná spojka			RA-1131	RA-1151 RA-2161		
	★	příklep twin-dog			RA-101			RA-2272 RA-1272
 samořezné šrouby do dřeva	★★	nastavitelná spojka					RA-811	
	★	příklep twin-dog			RA-1242 RA-101			RA-2272 RA-1272

★★ Excentní

★ Dobrý

# ŠROUBOVÁKY



## RA-101

### příklep twin-dog

- vhodný pro šroubování samořezných šroubů do dřeva, plastů, ocelových plechů



NOVINKA



## RA-811

### pozitivní spojka

- excelentní pro vruty do dřeva
- kapacita - pro vruty do M6
- přepínání chodu vpřed/vzad jednou rukou
- možnost nastavení momentu



	Upínací šestihran mm	Rozsah momentu Nm	Otáčky naprázdno min <sup>-1</sup>	Průměrná spotřeba vzduchu l/min	Pracovní tlak bar	Celková délka mm	Hmotnost kg	Hadice mm	Hlučnost dle EN ISO 15744 dB(A)	Vibrace m/s <sup>2</sup>
RA-101										
RA-811	6,35	5 - 12	9 000	170	6,3	166	0,60	10	85,7	2,2
	6,35	6 - 17	2 100	113	6,3	178	1,13	10	83,0	3,7

# ŠROUBOVÁKY



## RA-1131

### nastavitelná spojka

- kapacita šroubu M4
- vynikající pro ocelové plechy a plasty, vruty do tlustých materiálů
- závěsné oko



NOVINKA



## RA-1151

### nastavitelná spojka

- kapacita šroubu M5
- vynikající pro ocelové plechy a plasty, vruty do tlustých materiálů
- závěsné oko



NOVINKA



## RA-2161

### nastavitelná spojka

- kapacita šroubu M5
- vynikající pro ocelové plechy a plasty, vruty do tlustých materiálů
- závěsné oko
- hlučnost pouze 80 dB



NOVINKA

	Upínací šestihran mm	Rozsah momentu Nm	Otáčky naprázdno min <sup>-1</sup>	Průměrná spotřeba vzduchu l/min	Pracovní tlak bar	Celková délka mm	Hmotnost kg	Hadice mm	Hlučnost dle EN ISO 15744 dB(A)	Vibrace m/s <sup>2</sup>
RA-1131	6,35	1 - 4	1 800	127	6,3	228	0,76	10	80,0	2,3
RA-1151	6,35	2 - 5	1 900	127	6,3	229	1,01	10	85,0	2,3
RA-2161	6,35	2 - 5	750	212	6,3	190	1,00	10	80,0	2,0

# ŠROUBOVÁKY



## RA-1242

### příklep twin-dog

- průmyslové provedení
- kapacita šroubu M4
- vhodný pro všechny druhy vrutů - dřevo, plast, plechy, tlusté materiály
- závěsné oko



## RA-1272

### příklep twin-dog

- průmyslové provedení
- kapacita šroubu M8
- vhodný pro všechny druhy vrutů - dřevo, plast, plechy, tlusté materiály
- závěsné oko



NOVINKA



## RA-2272

### příklep twin-dog

- průmyslové provedení
- kapacita šroubu M8
- vhodný pro všechny druhy vrutů - dřevo, plast, plechy, tlusté materiály
- závěsné oko

	Upínací šestihran mm	Rozsah momentu Nm	Otáčky naprázdno min <sup>-1</sup>	Průměrná spotřeba vzduchu l/min	Pracovní tlak bar	Celková délka mm	Hmotnost kg	Hadice mm	Hlučnost dle EN ISO 15744 dB(A)	Vibrace m/s <sup>2</sup>
RA-1242	6,35	19 - 30	12 500	170	6,3	170	0,57	10	89,0	3,9
RA-1272	6,35	60 - 240	8 000	254	6,3	200	1,06	10	97,0	3,9
RA-2272	6,35	59 - 240	7 700	240	6,3	195	1,38	10	93,0	4,9



# ŠROUBOVÁKY



**RA-3011 / RA-3017 / RA-3023**  
**RA-4008 / RA-4015 / RA-4021**  
**RA-5005 / RA-5008 / RA-5017**

**mechanismus „shut-off“**

- vysoká životnosť minimálne 1,5 miliónu cyklů
- priemyslové provedenie excelentní pro nepřetržité provozu na výrobních linkách
- precízne vyrobené časti
- nízke vibrácie a hlúčnosť, vysoká presnosť nastavení s odchýlkou do 5 %



## ZT-31

**digitální měřič momentu**  
**rozsah 0-10 Nm**



	Upínací šestihran mm	Rozsah momentu Nm	Otáčky naprázdno min <sup>-1</sup>	Průměrná spotřeba vzduchu l/min	Pracovní tlak bar	Celková délka mm	Hmotnost kg	Hadice mm	Hlučnost dle EN ISO 15744 dB(A)	Vibrace m/s <sup>2</sup>
<b>RA-3011</b>	6,35	1,1 - 2,1	1100	90	6,3	187	0,42	8	70	2,0
<b>RA-3017</b>	6,35	0,7 - 1,5	1700	90	6,3	187	0,42	8	70	2,0
<b>RA-3023</b>	6,35	0,4 - 1,0	2300	90	6,3	187	0,42	8	70	2,0
<b>RA-4008</b>	6,35	1,6 - 4,0	800	104	6,3	209	0,65	8	74	2,5
<b>RA-4015</b>	6,35	1,0 - 2,2	1500	104	6,3	209	0,65	8	74	2,5
<b>RA-4021</b>	6,35	1,0 - 1,7	2100	104	6,3	209	0,65	8	74	2,5
<b>RA-5005</b>	6,35	5,0 - 10,5	480	113	6,3	240	1,00	10	75	10,0
<b>RA-5008</b>	6,35	3,0 - 5,5	800	113	6,3	240	1,00	10	75	10,0
<b>RA-5017</b>	6,35	1,5 - 2,6	1700	113	6,3	240	1,00	10	75	10,0

# NÝTOVACÍ KLEŠTĚ

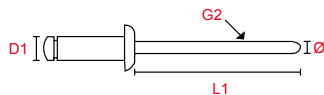

	Průměr nýtu (D1) mm	Délka trnu (L1) mm	Průměr trnu (Ø) mm
Velikost nýtu	2,4	27	1,42~1,51 (G2)
	3,2	28	1,83~1,92 (G2)
	4,0	29	2,28~2,42 (G2)
	4,8	30	2,64~2,91 (G2)
	6,4	30	3,84~4,15 (G2)

Kleště	Materiál		Průměr nýtu (mm)							
			(2,5)	(3,0)	4,0	(5,0)	6,4	7,2	8,0	
			nýt 2,4	trn 3,2		4,8				
PA-111	hliník	hliník								
	hliník	ocel								
	ocel	ocel								
	nerex	ocel								
PA-201V	nerex	nerex								
	hliník	hliník								
	hliník	ocel								
	ocel	ocel								
PA-211	nerex	ocel								
	hliník	hliník								
	hliník	ocel								
	ocel	ocel								
PA-301	nerex	nerex								
	hliník	hliník								
	hliník	ocel								
	ocel	ocel								
PA-301V	nerex	ocel								
	hliník	hliník								
	hliník	ocel								
	ocel	ocel								
PA-301V	nerex	nerex								
	nerex	nerex								

# NÝTOVACÍ KLEŠTĚ



**PA-301**



**PA-201V**



**PA-301V**



**PA-111**



**Nýty  
6,4 mm**



**PA-211**



**PA-MC**

**nádobka  
na zachytávání  
nýtů**



	Trhací síla kg-f	Délka zdvihu mm	Velikost nýtu mm	Pracovní tlak bar	Průměrná spotřeba vzduchu l/min	Hmotnost kg	Hadice mm	Hlučnost dle EN ISO 15744 dB(A)	Vibrace m/s <sup>2</sup>
<b>PA-111</b>	1 860	26	4,8 - 6,4	6,3	2,88	3,00	10	82,0	0,8
<b>PA-211</b>	1 700	18	2,4 - 6,4	6,3	2,90	1,75	10	79,7	0,8
<b>PA-301</b>	1 045	16	2,4 - 4,8	6,3	1,48	1,50	10	79,7	0,3
<b>PA-201V</b>	1 603	14	2,4 - 6,4	6,3	2,32	1,79	10	79,7	0,5
<b>PA-301V</b>	1 045	16	2,4 - 4,8	6,3	1,48	1,50	10	79,7	0,3

# PROSTŘIHOVAČE PLECHŮ



## PN-150

prostřihovač  
otvorů

- pro otvory do 5 mm



**NOVINKA**

## PN-180

prostřihovač  
otvorů

- pro otvory do 8 mm



## QG-103

prostřihovač  
plechu

- tloušťka stříhu:  
hliník 1,6 mm / ocel 1,2 mm



## QG-103P32

náhradní  
hlava



	Počet stříhů min <sup>-1</sup>	Otvor mm	Tloušťka stříhu mm	Průměrná spotřeba vzduchu l/min	Pracovní tlak bar	Celková délka mm	Hmotnost kg	Hadice mm	Hlučnost dle EN ISO 15744 dB(A)	Vibrace m/s <sup>2</sup>
	S.P.M	●	↕ ✂	⊞	⚡	↔ L	⚖	↕	🔊	((( )))
PN-150	---	5	1,6 (ocel)	113	6,3	254	1,15	10	62,0	0,1
PN-180	---	8	1,2 (ocel)	113	6,3	254	1,15	10	62,0	0,1
QG-103	2 600	---	1,2 (ocel)	85	6,3	193	1,00	10	88,0	2,8

# KAROSÁŘSKÉ PILKY



## QD-291N

sada obsahuje:

- 6 ks pilových plátek 24 zubů
- 6 ks pilových plátek 32 zubů
- imbusový klíč 3 a 4 mm
- vsuvku do rychlospojky
- 5 ks sada pilníků
- mini-olejovač 1/4"



## QD-321

- speciálně konstruovaný válec pro snížení vibrací
- vylepšená ergonomie rukojeti
- prodloužený zdvih pro vyšší efektivitu řezání



**NOVINKA**

**Délka  
kmitu  
14,5 mm**

## QD-924/QD-932

**náhradní pilové plátky**

1 sada = 10 kusů

QD-924 24 zubů na palec  
QD-932 32 zubů na palec



	Délka zdvihu mm	Počet kmitů min <sup>-1</sup>	Prořez mm	Průměrná spotřeba vzduchu l/min	Pracovní tlak bar	Celková délka mm	Hmotnost kg	Hadice mm	Hlučnost dle EN ISO 15744 dB(A)	Vibrace m/s <sup>2</sup>
<b>QD-291</b>	10,0	9 000	5,0	113	6,3	235	0,6	10	80,0	2,4
<b>QD-321</b>	14,5	11 000	---	113	6,3	230	0,6	10	83,0	2,0

# BALANCÉRY

SP-101  
SP-102  
SP-103  
SP-104  
SP-105



	Nosnost kg	Zdvih m	Průměr lanka mm	Hmotnost kg
<b>SP-101</b>	0,3 - 0,8	1,6	2,5	0,49
<b>SP-102</b>	0,6 - 1,5	1,6	2,5	0,52
<b>SP-103</b>	1,0 - 2,0	1,6	2,5	0,53
<b>SP-104</b>	1,5 - 3,0	1,5	3,2	0,76
<b>SP-105</b>	3,0 - 5,0	1,5	3,2	0,81

SP-3070  
SP-3090  
SP-3150

- tělo z hliníkového odlitku
- instalovaný hák umožňuje otáčení o 360°
- pružina s dlouhou životností
- délka zdvihu 1,3 m



	Nosnost kg	Zdvih m	Průměr lanka mm	Hmotnost kg
<b>SP-3070</b>	5,0 - 7,0	1,3	3,2	1,85
<b>SP-3090</b>	5,0 - 9,0	1,3	4,0	3,59
<b>SP-3150</b>	9,0 - 15,0	1,3	4,0	3,61

# SEKACÍ KLADIVA

## SC-0627C

sada sekacího kladiva  
a sekáčů v kufříku

- obsahuje sekací kladivo  
SC-222C



## ★★ SC-221C



## ★★ SC-222C



## SC-425

sada sekáčů



## SC-212P20

pružina pro sekací  
kladiva



## SC-34C

jehlový nástavec

- umožňuje využít sekací kladivo  
pro jehlové oklepávání
- 19 ks jehel, 3/180 mm
- možnost použít pro kladiva  
SC-221C a SC-222C

NOVINKA



## SC-2B/SC-2A

hlavice pro sekací  
kladiva



	Tvar dířku	Rozměr dířku mm	Délka zdvihu mm	Počet úderů min <sup>-1</sup>	Průměrná spotřeba vzduchu l/min	Pracovní tlak bar	Celková délka mm	Hmotnost kg	Hadice mm	Hlučnost dle EN ISO 15744 dB(A)	Vibrace m/s <sup>2</sup>
SC-221C		10	67	3 200	113	6,3	175	1,7	10	98,0	12,3
SC-222C		10	89	2 200	113	6,3	225	2,0	10	94,7	13,2

# SEKACÍ KLADIVA



## SN-1288/SN-1268

jehlové oklepávače

## SN-268

sada jehel

pro SN-1268



## SN-288

pro SN-1288



## SN-3121



## SN-3224



sekáče pro SN-3121 / SN-3224

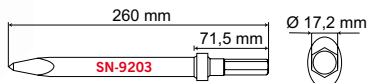

## SN-9203

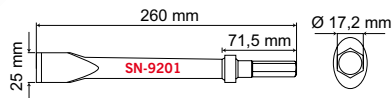

## SN-9201

	Tvar dířku	Rozměr dířku mm	Délka zdvihu mm	Počet úderů min <sup>-1</sup>	Průměrná spotřeba vzduchu l/min	Pracovní tlak bar	Celková délka mm	Hmotnost kg	Hadice mm	Hlučnost dle EN ISO 15744 dB(A)	Vibrace m/s <sup>2</sup>
				bpm							
<b>SN-3121</b>		14,8	75	2 500	283	6,3	395	7,0	13	115,3	8,1
<b>SN-3224</b>		14,8	142	1 700	167	6,3	445	8,8	13	114,1	6,2
<b>SN-1288</b>	Ø 3 × 125 mm	—	32	5 500	85	6,3	290	1,3	10	86,0	7,7
<b>SN-1268</b>	Ø 3 × 180 mm	—	28	4 600	424	6,3	460	2,8	10	91,0	13,7



# SPONKOVÁČKY



## SU-C422J

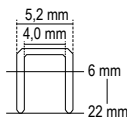

## SU-C1022J

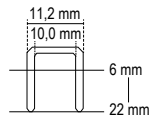

### Sponky pro SU-C422J

Výška (mm)	Krabice		Kartón	
	Obj. č.	Množství	Obj. č.	Množství
6	<b>SUC4-06X</b>	10 000	<b>SUC4-06K</b>	180 000
8	<b>SUC4-08X</b>	10 000	<b>SUC4-08K</b>	140 000
10	<b>SUC4-10X</b>	10 000	<b>SUC4-10K</b>	120 000
12	<b>SUC4-12X</b>	10 000	<b>SUC4-12K</b>	100 000
14	<b>SUC4-14X</b>	10 000	<b>SUC4-14K</b>	90 000
16	<b>SUC4-16X</b>	10 000	---	---
18	<b>SUC4-18X</b>	10 000	---	---
20	<b>SUC4-20X</b>	10 000	---	---
22	<b>SUC4-22X</b>	10 000	---	---

### Sponky pro SU-C1022J

Výška (mm)	Krabice		Kartón	
	Obj. č.	Množství	Obj. č.	Množství
6	<b>SUC10-06X</b>	5 000	<b>SUC10-06K</b>	180 000
8	<b>SUC10-08X</b>	5 000	<b>SUC10-08K</b>	140 000
10	<b>SUC10-10X</b>	5 000	<b>SUC10-10K</b>	120 000
12	<b>SUC10-12X</b>	5 000	<b>SUC10-12K</b>	100 000
14	<b>SUC10-14X</b>	5 000	<b>SUC10-14K</b>	90 000
16	<b>SUC10-16X</b>	5 000	---	---
18	<b>SUC10-18X</b>	5 000	---	---
20	<b>SUC10-20X</b>	5 000	---	---
22	<b>SUC10-22X</b>	5 000	---	---

	Výška sponky mm	Šířka sponky mm	Drát sponky min <sup>-1</sup>	Kapacita zásobníku ks	Pracovní tlak bar	Hmotnost kg	Hadice mm
<b>SU-C422J</b>	6 - 22	4	1,15 x 0,58	100	6,3	1,15	10
<b>SU-C1022J</b>	6 - 22	10	1,15 x 0,58	100	6,3	1,20	10

# HŘEBÍKOVACĚ



## SJ-1650T

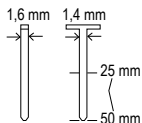

## SJ-1830F

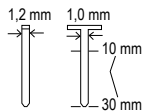

### Hřebíky pro SJ-1650T

Výška (mm)	Krabička		Kartón	
	Obj. č.	Množství	Obj. č.	Množství
25	<b>SJ16-25X</b>	5 000	<b>SJ16-25K</b>	50 000
30	<b>SJ16-30X</b>	5 000	<b>SJ16-30K</b>	40 000
35	<b>SJ16-35X</b>	5 000	<b>SJ16-35K</b>	30 000
40	<b>SJ16-40X</b>	5 000	<b>SJ16-40K</b>	30 000
45	<b>SJ16-45X</b>	5 000	<b>SJ16-45K</b>	25 000
50	<b>SJ16-50X</b>	5 000	<b>SJ16-50K</b>	25 000

### Hřebíky pro SJ-1830F

Výška (mm)	Krabička		Kartón	
	Obj. č.	Množství	Obj. č.	Množství
15	<b>SJ18-15X</b>	5 000	<b>SJ18-15K</b>	110 000
20	<b>SJ18-20X</b>	5 000	<b>SJ18-20K</b>	110 000
25	<b>SJ18-25X</b>	5 000	<b>SJ18-25K</b>	90 000
30	<b>SJ18-30X</b>	5 000	<b>SJ18-30K</b>	80 000

	Šířka sponky mm	Drát sponky min <sup>-1</sup>	Kapacita zásobníku ks	Pracovní tlak bar	Hmotnost kg	Hadice mm
<b>SJ-1650T</b>	T	.. T	III T			
<b>SJ-1830F</b>	25 - 50 10 - 30	1,4×1,6 1,0×1,2	100 100	6,3 6,3	2,35 1,20	10 10

# TLAKOVÉ MAZNICE

★★★  
**SG-400**



★★★  
**SG-401**



- robustní hliníkové tělo
- výstupní množství maziva 288 ml/min

	Převod vzduchu	Průměrná spotřeba vzduchu l/min	Max. pracovní tlak bar	Objem náplně cm <sup>3</sup>	Hmotnost kg	Hadice mm	Hlučnost dle EN ISO 15744 dB(A)	Vibrace m/s <sup>2</sup>
	—			cm <sup>3</sup>				
<b>SG-400</b>	1/4"	2,8 - 8,4	10,5	400	1,46	10	80,2	0,7
<b>SG-401</b>	1/4"	2,8 - 8,4	10,5	400	1,60	10	74,0	2,0

**SK-1010**

pistole na kartuše



**SK-1131**

pistole na kartuše



**NOVINKA**

	Průměrná spotřeba vzduchu l/min	Pracovní tlak bar	Celková délka mm	Hmotnost kg	Hadice mm
<b>SK-1010</b>	113	34 - 4,8	305	1,1	10

	Průměrná spotřeba vzduchu l/min	Pracovní tlak bar	Celková délka mm	Hmotnost kg	Hadice mm
<b>SK-1131</b>	113	4,1 - 6,2	620	1,21	10

# ODSTRAŇOVAČ SAMOLEPEK



## QB-802



náhradní kotouče

### QB-802P49



### QB-9401



	Otáčky naprázdno min <sup>-1</sup>	Průměrná spotřeba vzduchu l/min	Pracovní tlak bar	Celková délka mm	Motor kW	Hmotnost kg	Hadice mm	Hlučnost dle EN ISO 15744 dB(A)	Vibrace m/s <sup>2</sup>
					<b>kW</b>				
<b>QB-802</b>	3600	300	6,3	200	0,52	1,2	10	86,0	0,3

# VYŘEZÁVAČ OKENNÍCH SKEL



## QK-111



náhradní  
nástavce



	Oscilace min <sup>-1</sup>	Průměrná spotřeba vzduchu l/min	Celková délka mm	Hmotnost kg	Hadice mm	Hlučnost dle EN ISO 15744 dB(A)	Vibrace m/s <sup>2</sup>
<b>QK-111</b>	20000	170	180	1,1	10	75,0	3,9

# PNEUHUSTIČE

## SB-304

- pneuhustič s digitálním manometrem
- průměr manometru 63 mm



## SB-422

**pro osobní automobily**

- pneuhustič s analogovým manometrem
- průměr manometru 63 mm



**NOVINKA**

## SB-423

**pro nákladní automobily**

- pneuhustič s analogovým manometrem
- průměr manometru 100 mm



**NOVINKA**

	Max. pracovní tlak bar	Průměrná spotřeba vzduchu l/min	Přívod vzduchu	Pracovní tlak bar	Hmotnost kg	Hadice mm	Délka hadičky mm
<b>SB-304</b>	11,0	40	1/4"	6,3	0,65	10	300
<b>SB-422</b>	11,0	40	1/4"	6,3	0,55	10	450
<b>SB-423</b>	15,0	40	1/4"	6,3	1,33	10	1 000

# LIS NA BRZDOVÉ DESTIČKY

## SM-0502

sada pro odsátí a opětovné  
plnění brzdových kapalin



## SQ-0217(SADA)

lis na brzdové destičky

- nahrazuje složitou ruční práci a výrazně zvyšuje rychlost při výměně brzdových destiček
- možno používat jak pravou, tak levou rukou
- vhodné pro všechny typy a značky automobilů



	Pracovní tlak bar	Přívod vzduchu	Kapacita l	Hmotnost kg
SQ-0217	6,3	1/4"	---	1,5
SM-0502	4,8 - 11,7	---	2,0	2,5

# AIR-BRUSH PISTOLE

## SR-1101

pistole  
air-brush s regulací  
přívodu barvy



	Tryska mm	Nádobka cm <sup>3</sup>
SR-1101	0,2	7,0

# ! BEZPEČNOSTNÍ POKYNY



- Veškeré pneumatické nářadí by mělo být používáno jako ruční nářadí poháněné stlačeným vzduchem.
- Nářadí není izolováno proti úrazu elektrickým proudem.
- Vždy vypněte přívod vzduchu a odpojte vzduchové hadice před výměnou nářadí nebo příslušenství.
- Před používáním se ujistěte, že všechny spojky jsou dobře upevněny. Vzduchové hadice, které jsou pod tlakem, mohou při odpojování nářadí vyrazit a způsobit zranění.
- Vysoká hladina hluku může způsobit poškození sluchu, proto při práci s nářadím vždy používejte ochranná sluchátka.
- Nošení ochranných brýlí nebo ochranného štítu snižuje nebezpečí zasažení obličeje odlétávajícími kousky opracovávaného materiálu. Ujistěte se, že při broušení jdou jiskry z brusného kotouče takovým směrem, aby nevzniklo nebezpečí.
- Vždy používejte při práci ochranné rukavice, předejdete tím možnosti úrazu.
- Uživatel musí být při práci vždy vhodně oblečen. Nošení volného oblečení, oblečení s volnými částmi nebo šperků může způsobit vážné zranění.
- Používání nářadí po dlouhou dobu bez přestávky způsobuje únavu obsluhy, proto jsou doporučeny pravidelné přestávky. Doporučujeme ukončit práci s nářadím, pokud se objevují známky únavy, brnění nebo bolest při jeho používání.
- Ujistěte se, že během práce s nářadím, údržby nářadí, výměny nástrojů nebo skladování není v blízkosti žádný hořlavý plyn či jiný hořlavý materiál.
- Při práci s nářadím je doporučeno nosit ochrannou roušku jako prevenci před možností vdechnutí prachu a nečistot z pracovního procesu, které mohou být škodlivé pro zdraví.

## TESTOVACÍ ZAŘÍZENÍ



Testování životnosti šroubováku



Testování životnosti šroubováku



Zkouška pevnosti utahováku



Zkouška životnosti brusky



Test životnosti brusky



Test kroutícího momentu utahováku



Zkouška životnosti utahováku

# PNEUMATICKÉ NÁŘADÍ

podpora - zkušenosti - spolehlivost



© 2017, Mighty Seven. Všechna práva vyhrazena. Všechny uvedené značky, názvy produktů, názvy společností, obchodní značky a servisní značky jsou majetkem jejich příslušných vlastníků. Naše výrobky jsou neustále vyvíjeny a vylepšovány. Vyhrazujeme si právo na změnu specifikace produktu bez předchozího upozornění. Obrázky jsou ilustrativní.

Zastoupení společnosti **Mighty Seven** pro Českou a Slovenskou republiku:  
**VSK Profi, s.r.o.** T +420 377 152 211  
Hřbitovní 1324/27a, E info@vskprofi.cz  
312 00 Plzeň - Doubavka W vskprofi.cz