



TECHNICKÝ LIST

Kulové kohouty BA a BAA

EDICE 2016-08

| | |
|--------------------------|-----------------------------------------------------------------|
| Popis výrobku: | kulové kohouty z kované mosazi |
| Aplikace: | určené pro rozvody vody v průmyslu, řemeslnictví a domácnostech |
| Závity: | dle normy ISO228/1 |
| Pracovní teplota: | -10 až +110 °C |
| Pracovní médium: | voda |
| Materiál: | tělo - kovaná mosaz, pískování, poniklovaný závit |



Kulový kohout BA

| Obj. č. | Závity | Provedení | Pracovní tlak (bar) | DN | A (mm) | B (mm) | C (mm) | D (mm) | Hmotnost (g) |
|---------|----------|-----------------|---------------------|----|--------|--------|--------|--------|--------------|
| BA-14 | G 1/4" | vnitřní/vnitřní | 40 | 8 | 8,5 | 39 | 76 | 35 | 100,0 |
| BA-38 | G 3/8" | vnitřní/vnitřní | 40 | 10 | 9,5 | 41 | 85 | 37 | 112,0 |
| BA-12 | G 1/2" | vnitřní/vnitřní | 40 | 15 | 14,0 | 49 | 98 | 44 | 171,5 |
| BA-34 | G 3/4" | vnitřní/vnitřní | 30 | 20 | 19,0 | 56 | 98 | 55 | 236,5 |
| BA-10 | G 1" | vnitřní/vnitřní | 30 | 25 | 24,5 | 66 | 125 | 59 | 390,0 |
| BA-54 | G 1 1/4" | vnitřní/vnitřní | 30 | 32 | 31,0 | 76 | 125 | 68 | 615,5 |
| BA-15 | G 1 1/2" | vnitřní/vnitřní | 30 | 40 | 39,5 | 87 | 142 | 74 | 843,0 |
| BA-20 | G 2" | vnitřní/vnitřní | 30 | 50 | 50,0 | 104 | 147 | 84,5 | 1 393,5 |

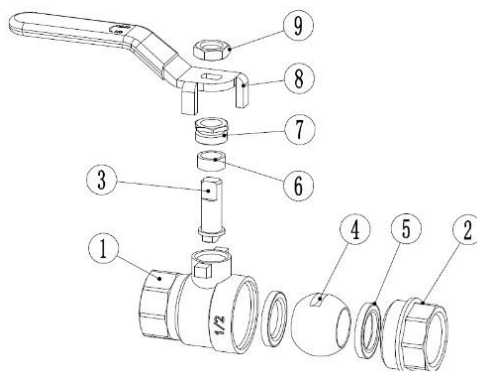
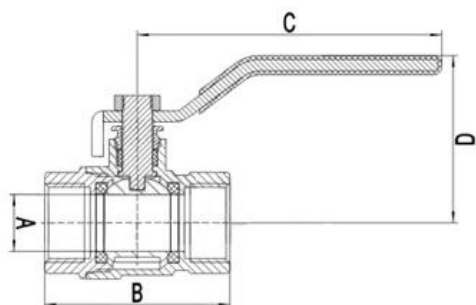

- 1) tělo
- 2) tělo
- 3) hřídel
- 4) koule
- 5) těsnící o-koužek
- 6) kroužek
- 7) upevňovací matice
- 8) páčka
- 9) matice

Kulový kohout BAA

| Obj. č. | Závity | Provedení | Pracovní tlak (bar) | DN | A (mm) | B (mm) | C (mm) | D (mm) | Hmotnost (g) |
|---------|--------|----------------|---------------------|----|--------|--------|--------|--------|--------------|
| BAA-12 | G 1/2" | vnější/vnitřní | 40 | 15 | 14,0 | 54 | 80,5 | 44,0 | 177,5 |
| BAA-34 | G 3/4" | vnější/vnitřní | 30 | 20 | 19,0 | 62 | 99,5 | 55,5 | 249,0 |
| BAA-10 | G 1" | vnější/vnitřní | 30 | 25 | 24,5 | 73 | 104,5 | 59,0 | 400,5 |

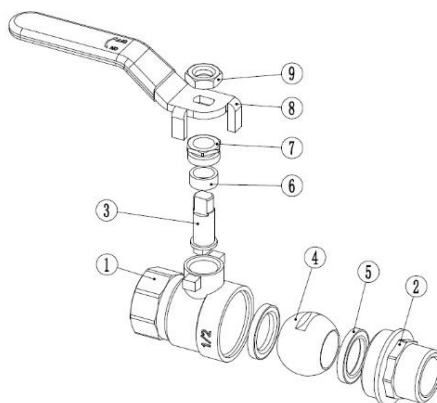
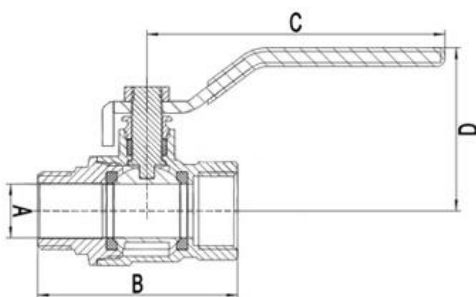

- 1) tělo
- 2) tělo
- 3) hřídel
- 4) koule
- 5) těsnící o-koužek
- 6) kroužek
- 7) upevňovací matice
- 8) páčka
- 9) matice